



Группа компаний АТТ

Официальный дилер TATRA a.s., CSM - Tisovec a.s.

САМОСВАЛ TATRA T163-390SKT 6X6.2R Euro III



Самосвал с односторонней задней разгрузкой, с обогреваемым кузовом, предпусковым подогревателем, автономным отопителем салона предназначен для работ как по дорогам общего пользования, так и по абсолютному бездорожью, а также в сложных погодных-климатических условиях.

Грузоподъемность.....	25 000 кг
Полная масса автомобиля.....	40 000 кг
Кузов обогреваемый.....	14-16 м ³
Мощность двигателя.....	408 л.с.





Группа компаний АТТ

Официальный дилер TATRA a.s., CSM - Tisovec a.s.

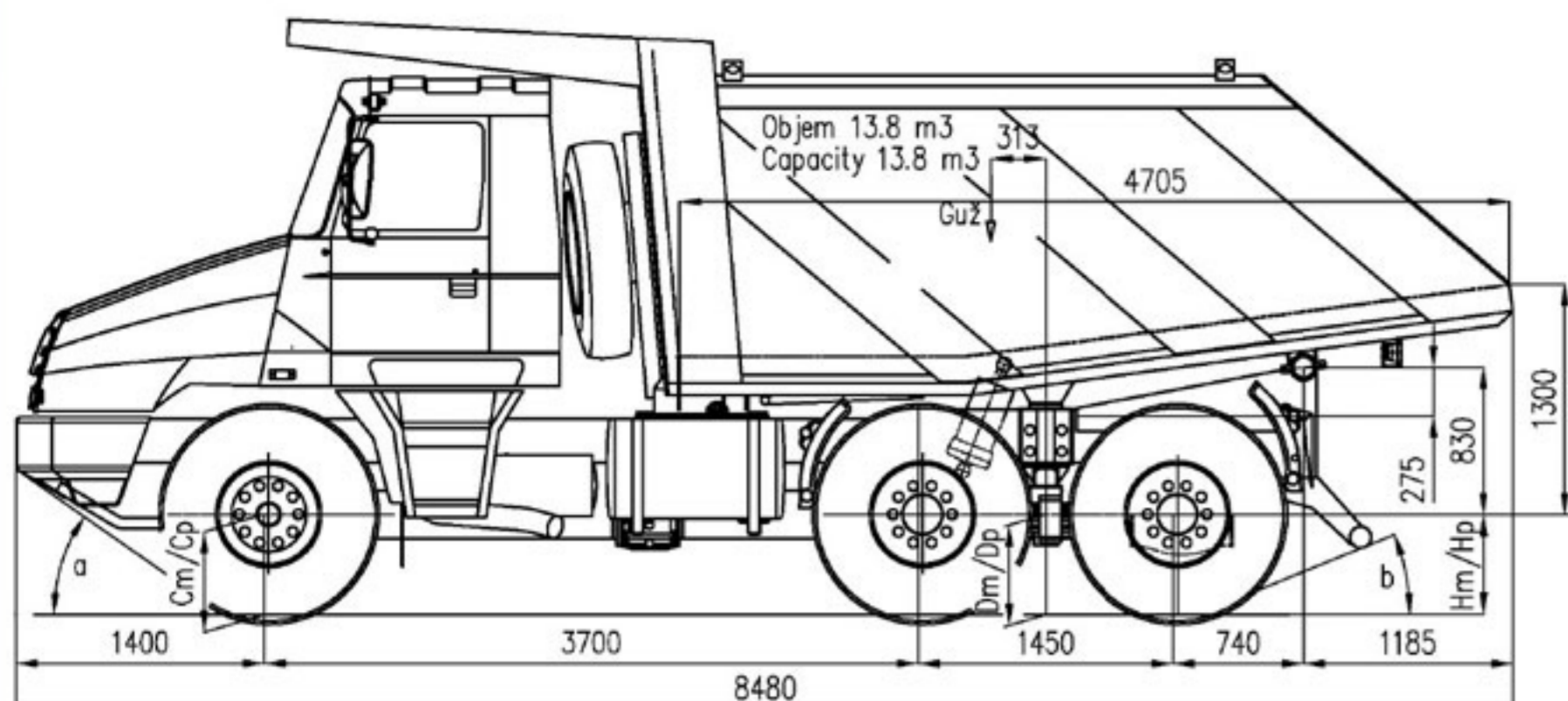

РАЗМЕРЫ

Ширина	2 550 мм
Колея: передняя	1 980 мм
задняя	1 776 мм
Клиренс	355 мм

МАССЫ

Снаряженная масса	15 000 кг
Грузоподъемность	25 000 кг
Макс. полная масса а/м	40 000 кг
Макс. передняя осевая нагрузка	8 000 кг
Макс. задняя осевая нагрузка	2 x 16 000 кг

ХОДОВЫЕ СВОЙСТВА

Макс. преодолеваемый подъем	40 000 кг 72,9 %
Макс. скорость с ограничителем скорости	85 км/ч
Диаметр поворота автомобиля по колею наружного колеса	19,2 ± 0,5 м

ДВИГАТЕЛЬ

Тип TATRA T3C-928-90 EURO III	
Кол-во цилиндров	8
Диаметр цилиндров/ход поршня	120/140 мм
Рабочий объем	12667 см ³
Чистая мощность	300 кВт/1800 мин-1
Чистый крутящий момент	2100 Нм/1000 мин-1

СЦЕПЛЕНИЕ

Тип TATRA MFZ 1x430, однодисковое

КОРОБКА ПЕРЕДАЧ

Тип TATRA 10 14TS 210L синхронизированная

Кол-во передач: передний ход	14
задний ход	2

КОРОБКА ОТБОРА МОЩНОСТИ

Тип - TATRA 1TP 120 QLS 100 от коробки передач

ДОПОЛНИТЕЛЬНАЯ КОРОБКА ПЕРЕДАЧ

Тип TATRA 2,30 TRS 12,9 (0,8) понижающая, двухступенчатая, с переключением на движущемся автомобиле, повышает количество передач в коробке передач.

РУЛЕВОЕ УПРАВЛЕНИЕ

Левое, моноблочного типа

ПЕРЕДНЯЯ ОСЬ

Управляемая, ведущая с качающимися полуосями, привод на переднюю ось отключаемый, осевой дифференциал, колесный редуктор.

Подвеска торсионная с телескопическими амортизаторами

ЗАДНИЕ ОСИ

Ведущие с качающимися полуосями, межосевой дифференциал и осевые дифференциалы с блокировкой.

Подвеска на пневмобаллонах и листовых рессорах

ШИНЫ, ДИСКИ

Шины 12,00 R24

Диски 8,5x24

ТОРМОЗА

Четыре взаимонезависимые тормозные системы: рабочая с ABS и AZR, запасная, стояночная, вспомогательная (тормоз-замедлитель)

КАБИНА АВТОМОБИЛЯ

Двухместная, неоткидная с капотом, панорамное лобовое стекло, автономный дизель-отопитель, отопительно-кондиционерный модуль.

ЭЛЕКТРООБОРУДОВАНИЕ

Напряжение в электр. сети 24 В, к корпусу (массе) автомобиля подсоединен отрицательный вывод аккумуляторов.

Аккумулятор	2x12V 170Ah
Генератор	28 В/ 55А-80 А

ТОПЛИВНЫЙ БАК

320 литров

ГРУЗОВОЙ КУЗОВ

Без заднего борта, обогреваемый за счет горячих выхлопных газов. Объем 14 м³.



Группа компаний "АТТ": г. Москва, 1-й Митинский пер., д.25, тел./факс (495) 789-30-00

"АТТ-Поволжье": г. Нижний Новгород, ул. Новикова-Прибоя, д.16, тел./факс (831) 275-89-36

"АТТ-Сибирь": г. Нижневартовск, ул. Индустриальная, д.89, к.12, тел./факс (3466) 63-23-41

www.tatraclub.ru